

Задания для работы на уроках и дома

1. (V класс) *Карьера китайского чиновника Ли Сы (по жизнеописанию, составленному историком Сыма Цянем). Озаглавьте каждый отрывок, расставьте их в правильной последовательности. Как вы думаете, виноват ли герой жизнеописания сам в своей гибели?*

1. «Ли Сы добился приема у циньского вана (князя). Циньский ван назначил Ли Сы на должность и следовал его советам. Через двадцать лет Цинь Ши-хуан объединил Поднебесную (Китай) и принял императорский титул. Ли Сы при этом сделался советником».

2. «(Ли Сы) стал учиться искусству, которому обучают императоров и ванов. Окончив учение, он решил отправиться на запад – в Цинь. На прощание он сказал Сюньцзы (учителю): “Я слышал, что, когда представляется удобный случай, нельзя его упускать... Не к лицу человеку образованному занимать низкое положение и жить в нищете, порицать мир и презирать выгоды, оставаясь в бездействии! Вот почему я решил отправиться на запад – в Цинь”».

3. «Ли Сы родился в городе Шанцай княжества Чу и в молодости служил мелким чиновником в областном управлении. Он видел, как в отхожем месте на подворье для чиновников крысы едят нечистоты и при появлении людей и собак разбегаются в страхе. Потом он в житницах видел, как крысы поедают запасы зерна. Живя под крышей, они не испытывали страха, их не тревожили ни люди, ни собаки. В то время Ли Сы, вздыхая, говорил: “Люди, как и крысы, делятся на уважаемых и презренных. Все зависит лишь от положения, которое они занимают!”»

4. «В седьмом месяце второго года правления Эр Ши-хуана Ли Сы был приговорен к смертной казни. Его должны были разрубить по поясу на базарной площади в Сяньяне. Ли Сы вышел из тюрьмы, держась за руку среднего сына. “Как хотелось бы вновь выйти из ворот Шанцай и погоняться за

зайцами, – сказал он сыну. – Но разве теперь это возможно?” Отец и сын заплакали. Три ветви рода Ли Сы были уничтожены».

5. «Людей казнили на дорогах, на базах, каждый день образовывались горы трупов. Того, кто казнил больше людей, считали преданным слугой, и Эр Ши-хуан о них отзывался: “Они умеют наказывать!”»

Советники императора клеветали друг на друга. Ли Сы был схвачен, закован в цепи и брошен в тюрьму. Его обвинили в том, что он собирался поднять мятеж».

6. «Однажды Ли Сы устроил у себя пир. Все чиновники явились к нему пожелать долголетия. У ворот дома собралось более тысячи колесниц и верховых коней. Ли Сы, вздыхая, думал: “Увы мне! Я, можно сказать, достиг пределов богатства и почета, ибо никто из подданных не стоит выше меня! А когда что-нибудь доходит до предела, начинается падение”».

7. «Цинь Ши-хуан скончался. О смерти его знали лишь пять или шесть человек. Ли Сы считал, что, поскольку государь умер вне столицы и наследника престола здесь нет, необходимо скрыть смерть государя. Цинь Ши-хуана положили в крытую колесницу, чиновники являлись, как обычно с докладами, приносили пищу. Евнухи подходили к колеснице и докладывали обо всех делах.

На трон был возведен младший сын императора – Эр Ши-хуан. Ли Сы и другие советники поучали его: “Установите строгие законы и введите жестокие казни”».

2. (VI класс) *Интересы каких слоев населения отражены в статьях Великой хартии вольностей?*

«1. Во-первых, дали перед Богом свое согласие и настоящей хартией нашей подтвердили за нас и наследников наших на вечные времена, чтобы английская церковь была свободна и владела своими правами в целостности и своими вольностями в неприкосновенности...»

13. И город Лондон должен иметь все древние вольности и свободные свои обычаи как на суше, так и на воде. Кроме того, мы желаем и соизволяем, чтобы все другие города, и бургы, и местечки, и порты имели все вольности и свободные свои обычаи.

14. Для того чтобы иметь общий совет королевства при обложении пособием в других случаях... или для обложения щитовыми деньгами (налогом), мы повелим позвать архиепископов, епископов, аббатов, графов и старших баронов нашими письмами каждого отдельно и... всех тех, кто держит от нас непосредственно (феод)...

16. Никто не должен быть принуждаем к несению большей службы за свой рыцарский лен или за другое свободное держание, чем та, какая следует с него...

20. Свободный человек будет штрафовать за малый проступок только сообразно роду проступка, а за больший проступок будет штрафовать сообразно важности проступка, причем должно оставаться неприкосновенным его основное имущество, таким же образом (будет штрафовать) и купец, и его товар останется неприкосновенным; и виллан (зависимый крестьянин) таким же образом будет штрафовать, и у него останется неприкосновенным его инвентарь, если он подвергается штрафу с нашей стороны; и никакой из названных выше штрафов не будет наложен иначе, как на основании клятвенных показаний честных людей из соседей.

21. Графы и бароны будут штрафовать не иначе, как при посредстве равных себе, и не иначе, как сообразно роду своего проступка...

39. Ни один свободный человек не будет арестован и заключен в тюрьму, или лишен имущества, или объявлен стоящим вне закона, или изгнан, или каким-либо (иным) способом обездолен, и мы не пойдём на него и не пошлём на него иначе, как по законному приговору равных ему и по закону страны...

61. Если мы (король) не исправим нарушения... двадцать пять баронов совместно с общиной всей земли будут принуждать нас и теснить нас всеми способами, какими

только могут, т. е. путем захвата замков, земель, владений и всеми другими способами... И кто в стране захочет... будет теснить нас по мере сил своих вместе с ними (баронами), и мы открыто... даем разрешение каждому присягнуть на верность (баронам)».

Статьи	Знать (графы и бароны)	Духовенство	Горожане	Рыцари	Свободные крестьяне	Зависимые крестьяне
1						
13						
14						
16						
20						
21						
39						
61						

3. (VII класс) Определите, какие положения «Билля о правах» расширили права:

- а) короля _____;
 б) парламента _____;
 в) подданных _____.

«Духовные и светские лорды и общины... собравшиеся ныне в качестве полного и свободного представительства народа, по зрелом обсуждении наилучших средств для достижения целей – прежде всего (как делали в подобных случаях их предки) заявляют для восстановления и удостоверения своих древних прав и вольностей нижеследующее:

1. Что предполагаемая власть приостанавливать законы или исполнение законов королевским повелением без согласия парламента незаконна.

2. Что предполагаемая власть изъятия из законов или исполнения законов королевским повелением так, как она присваивалась в недавнее время, (без парламента) незаконна...

3. Что взимание сборов в пользу и распоряжение короля в силу якобы прерогативы без согласия парламента, или на более долгое время, или иным порядком, чем установлено парламентом, незаконно.

4. Что обращение с ходатайством к королю есть право подданных, и всякое за-

держание и преследование за такие ходатайства незаконны.

5. Что набор и содержание постоянного войска в пределах королевства в мирное время иначе, как с согласия парламента, противны закону.

6. Что подданные протестантского исповедания могут носить оружие, соответствующее их положению, и так, как дозволено законом.

7. Что выборы в члены парламента должны быть свободными.

8. Что свобода слова, прений и актов в парламенте не должна быть стесняема и подвергаема контролю в каком-либо ином суде или месте, кроме парламента.

9. Что не допускается требование чрезмерных налогов, ни наложение чрезмерных штрафов или жестоких и необычных наказаний.

10. Что присяжные должны быть вносины в списки и призываются к очереди надлежащим порядком; присяжные, решающие судьбу человека в делах о государственной измене, должны быть свободными землевладельцами.

11. Что всякие пожалования и обещания из сумм, ожидаемых от штрафов и конфискаций до осуждения, незаконны и недействительны.

12. Что для пресечения всяких злоупотреблений и для улучшения, укрепления

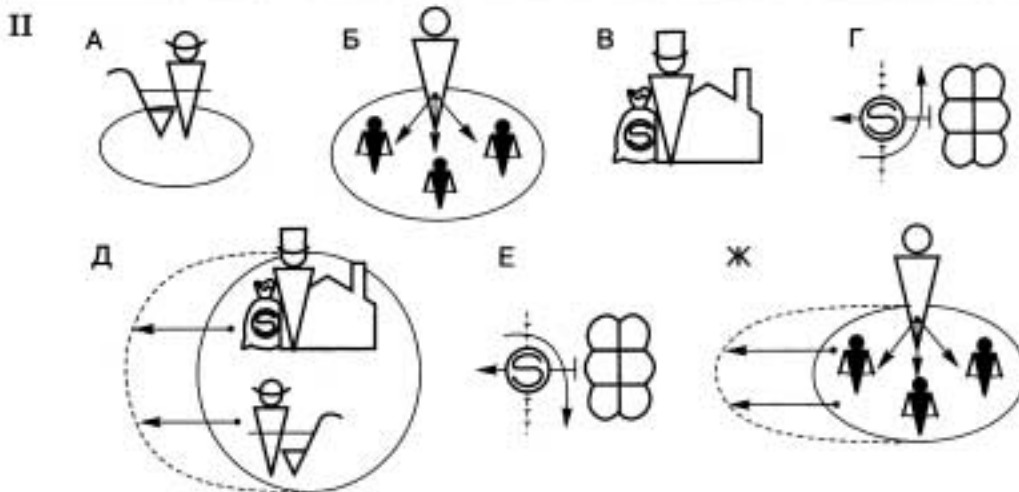
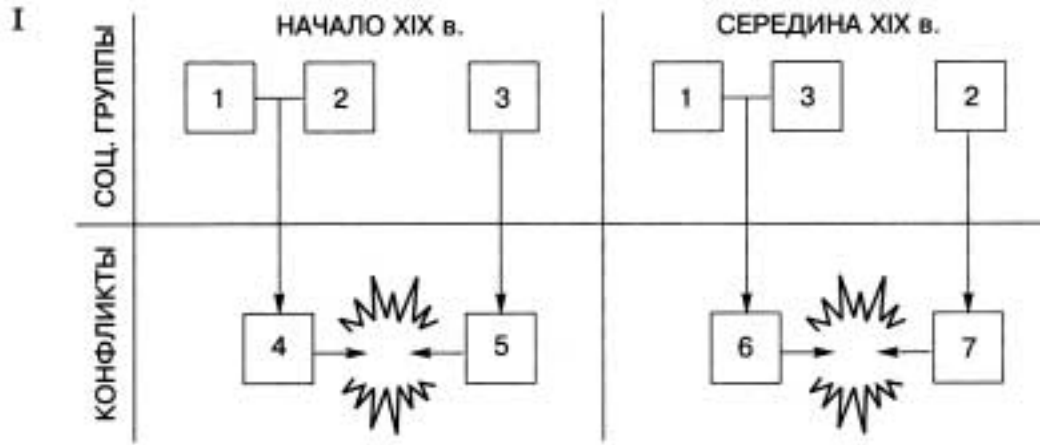

и охранения законов парламент должен быть созываем достаточно часто».

4. (VIII класс) *Определите, какими символами (II) изображены:*

- 1) плантаторы;
- 2) фермеры;
- 3) предприниматели;
- 4) высокие таможенные пошлины;
- 5) низкие таможенные пошлины;
- 6) освоение западных земель промышленниками и фермерами;
- 7) освоение западных земель плантаторами.

Определите социальные группы и главные причины конфликтов в США в начале и середине XIX в. Проиллюстрируйте схему (I) символами.

Социальные группы:

1. _____
2. _____
3. _____

Конфликты:

4. _____ ← ↔ → 5. _____
6. _____ ← ↔ → 7. _____

5. (IX класс) *Определите, из конституций каких стран взяты отрывки.*

1. «Президент Республики следит за соблюдением Конституции. Он обеспечивает своим арбитражем нормальное функционирование публичных властей, а также преемственность государства. Он является гарантом национальной независимости, территориальной целостности, соблюдения соглашений и международных договоров. Президент Республики избирается на 7 лет всеобщим прямым голосованием».

2. «Настоящий Основной закон распространяется в первую очередь на территории земель (перечень). В остальных частях (страны) он вступает в силу по мере их присоединения».

3. «Республика признает за всеми гражданами право на труд и поощряет условия, которые делают это право реальным. Каждый гражданин в соответствии со своими

возможностями и по своему выбору обязан осуществлять деятельность или выполнять функции, способствующие материальному или духовному развитию общества.

Государство и католическая церковь независимы и суверенны в принадлежащей каждому из них сфере».

4. «Искренне стремясь к международному миру, основанному на справедливости и порядке, ... народ на вечные времена отказывается от войны как суверенного права нации, а также от угрозы или применения вооруженной силы как средства разрешения международных споров».

Для достижения цели, указанной в предыдущем абзаце, никогда впредь не будут создаваться сухопутные, морские и военно-воздушные силы, равно как и другие средства войны. Право на ведение государством войны не признается».

Ответы

1. 3→2→1→7→6→5→4.

2.

Статьи	Знать (графы и бароны)	Духовенство	Горожане	Рыцари	Свободные крестьяне	Зависимые крестьяне
1		+				
13			+			
14	+	+				
16				+	+	
20	+	+	+	+	+	+
21	+					
39	+	+	+	+	+	
61	+					

3. а – нет; б – 1, 2, 3, 5, 8, 12; в – 4, 6, 7, 9, 10, 11.

4. 1–Б; 2–А; 3–В; 4– Г; 5–Е; 6–Д; 7–Ж. 1 – фермеры; 2 – плантаторы; 3 – предприниматели; 4 – низкие таможенные пошлины; 5 – высокие таможенные пошлины; 6 – освоение западных земель промышленниками и фермерами; 7 – освоение западных земель плантаторами.

5. 1 – Франция; 2 – Германия; 3 – Италия; 4 – Япония.